

Agitateurs verticaux

LA CLASSE FORTE DES AGITATEURS COMPACTS

Les digesteurs de biogaz à agitation verticale sont un segment de niche, mais en forte croissance. La société Steverding Rührwerkstechnik propose des équipements d'agitation efficaces pour les substrats les plus divers - qu'il s'agisse de digesteurs avec un agitateur central ou avec plusieurs agitateurs excentriques ou encore des réservoirs pour sous-produits de l'industrie alimentaire. Pour ces applications, les agitateurs robustes de Steverding Rührwerkstechnik peuvent être le bon choix.



Avantages

- Montage concentrique ou excentrique dans la cuve pour des conditions d'écoulement idéales
- Agitation horizontale et verticale de matières de haute viscosité grâce à une disposition des pales à écoulement bidirectionnel (pour prévenir la formation de dépôts précipités /croutes flottantes)
- Les particularités de la disposition et de la construction permettent un rendement de gaz optimal avec des moteurs de faible puissance
- Un joint d'étanchéité spécial empêche les fuites de gaz par la couverture
- L'agitateur peut être retiré de la cuve à des fins de maintenance sans interrompre le processus

Domaines d'application

- Broyage de croutes flottantes
- Agitation de dépôts précipités
- Milieux de haute viscosité (teneur en matière sèche allant jusqu'à 15%)
- Approprié pour digesteurs avec couverture dalle béton, cuves en acier ou en PRV

Caractéristiques techniques

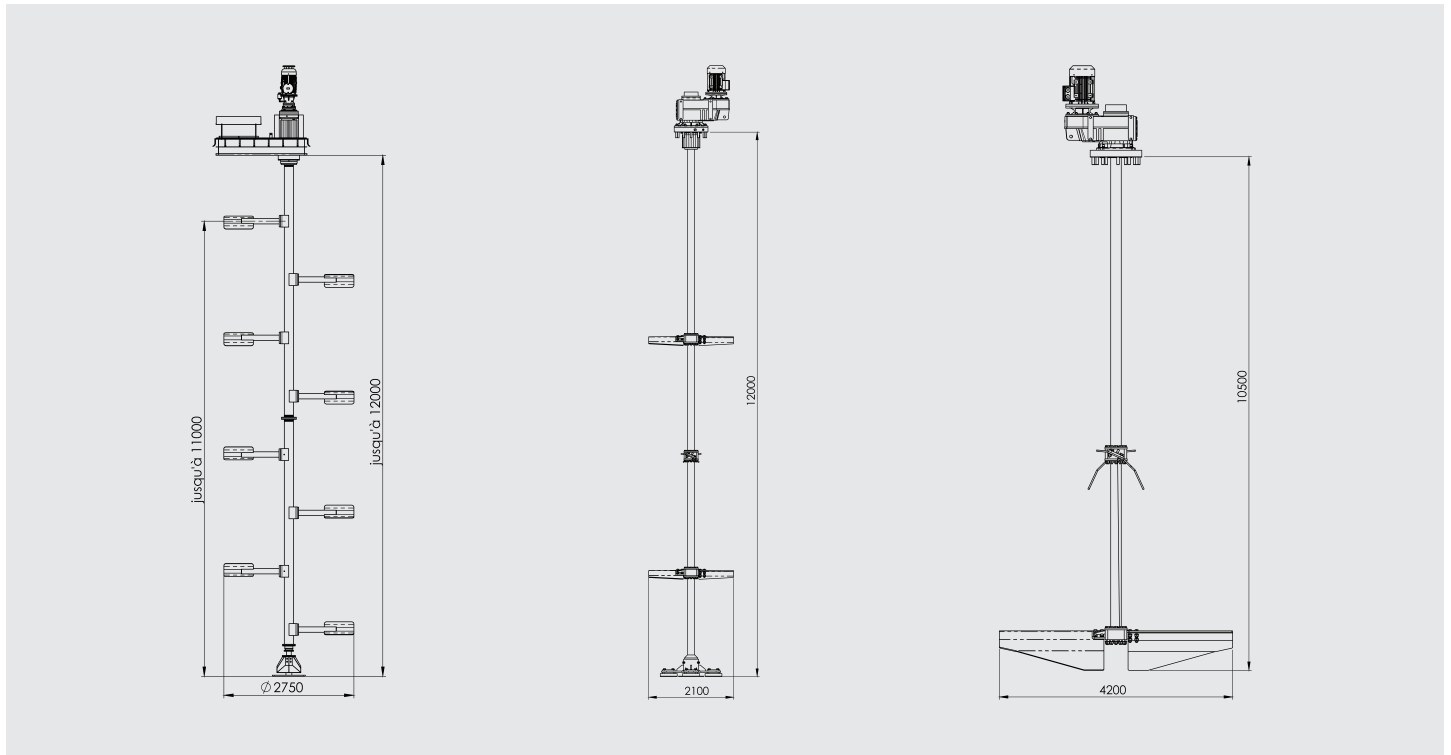

Puissance du moteur:	1 – 45 kW	Niveau de remplissage de la cuve :	niveau de remplissage constant ou fluctuant
Couple de rotation:	80 – 45000 Nm	Substrat :	jusqu'à +55°C et pH entre 6 et 8
Force de poussée maximale sur la pale:	0,2 – 46 kN	Hauteur de montage :	1.500 – 12.000 mm
Volume de refoulement par heure:	2000 – 6 350 m ³ /h	Matériau :	acier de construction + revêtement spécial et V4A
Vitesse (nombre de tours):	10 – 400 1/min	Palier intérieur :	unité de palier à coussinet avec lubrification à l'huile, exempt d'entretien/palier lisse en plastique
Vitesse à la périphérie:	69 – 1005 m/min	Palier extérieur :	roulement à rouleaux articulé/ palier dans l'engrenage
Diamètre du mobile d'agitation:	800 – 4200 mm	Étanchéité :	compartiment d'étanchéité rempli d'un liquide d'arrêt (par exemple, d'huile)
Surface totale des pales:	0,8 – 2 m ²		
Réducteur:	train épicycloïdal triple/ engrenage droit		
Longueur de l'arbre dans la cuve:	1500 – 12000 mm		
Poids:	500 – 4500 kg		

Il est possible de réaliser une très grande variété d'adaptations sur l'agitateur, et les solutions spécifiques sur mesure ne posent pas de problème pour nous! **Contactez-nous!**

Voilà ce qui caractérise nos agitateurs

Comparaison de nos produits

Caractéristiques / Description	Spiralo®	Schwanko	Hydromixer	Agitateur vertical	Agitateur à flux piston
Efficacité d'agitation	+++	++	++	++	+++
Milieux de haute viscosité	++	+++	++	+++	+++
Milieux de faible viscosité	+++	+++	++	++	+
Niveau de remplissage fluctuant	+++	+++	+	+++	++
Volume de refoulement	+++	++	++	+	○
Couple de rotation	++ (+)*2	++ (+)*2	++ (+)*2	++ (+)*3	+++
Idéal pour teneur en matière sèche *1	jusqu'à 11%	jusqu'à 15%	jusqu'à 13%	jusqu'à 15%	jusqu'à 25%
Disponibilité	En stock	En stock	En stock	A court terme, sur demande	A court terme, sur demande
Approprié pour:	▼	▼	▼	▼	▼
Digesteur	+++	+++	+++	+++	+++
Post-digesteur	+++	+++	++	+	○
Cuve de stockage de digestat	+++	+++	○	○	○

*1 Selon la composition du substrat et la longueur de coupe

*2 Sur demande moteur 22 kW

*3 1 - 45 kW

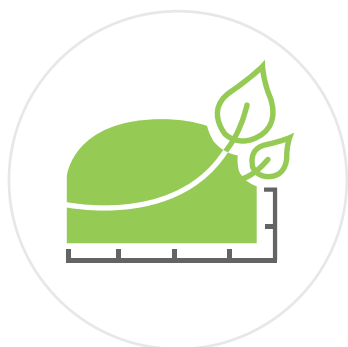

EFFICACITÉ-EXCELLENCE

Consommer moins, et faire d'avantage d'économies - c'est ce qui nous motive.

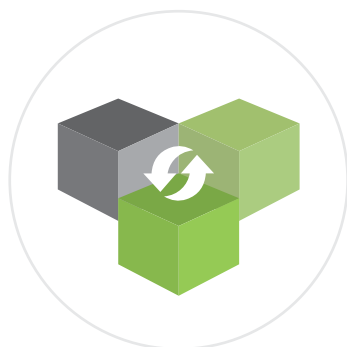

PORTEURS D'AVENIR

L'application conséquente du principe modulaire permet une extensibilité idéale de nos agitateurs.



5 BONNES RAISONS

Depuis plus que 20 ans, la société Steverding est synonyme d'agitateurs made in Germany et d'un rapport qualité-prix imbattable.



NOTRE PROGRAMME EN APERÇU

Le tableau figurant sur la page intérieure réunit, à titre indicatif, quelques données techniques de référence. Nos techniciens se tiennent à votre disposition pour réfléchir avec vous lors des entretiens individuels au sujet du modèle qui serait le choix optimal pour votre installation. Grâce au principe modulaire, les modèles de série sont individuellement configurables.



Spiralo®
L'innovant



Schwanko
Le multitalent variable



Hydromixer
Le Chef-d'oeuvre de série



Agitateurs verticaux
La classe forte des agitateurs compacts

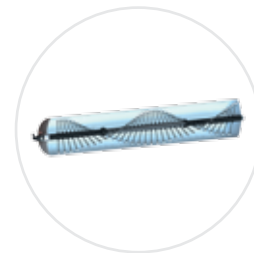

Agitateurs à flux piston
Pour teneurs extrêmes en matière sèche

**STEVERDING
RÜHRWERKSTECHNIK**



STEVERDING RÜHRWERKSTECHNIK GmbH

Gerhart-Hauptmann-Straße 41
D-48703 Stadtlöhn

Tel. +49 (0) 2563 / 208 88-20

Fax +49 (0) 2563 / 208 88-920

info@ruehrwerkstechnik-steverding.de

www.ruehrwerkstechnik-steverding.de